

Carrello elettrico 1,0 - 1,5 t

BT movit

Serie N

TSE100

TSE150



Carrello elettrico

Caratteristiche					TSE100 - 702	TSE150 - 708
Identificazione	1.1	Costruttore			Toyota	Toyota
	1.2	Modello			TSE100 - 702	TSE150 - 708
	1.3	Alimentazione			Elettrico	Elettrico
	1.4	Guida			Uomo a bordo	Uomo a bordo
	1.5	Portata nominale	Q	kg	1000	1500 ⁵⁾
	1.7	Spinta barra di traino nominale	F	N	600	600
	1.9	Interasse	y	mm	815	815
Peso	2.1	Peso del carrello, con la batteria		kg	250	430 ¹⁾
	2.2	Pressione, con carico, su ruota trazione/ pivottante/ rulli bracci di supporto		kg	150/33/68	182/45/123
	2.3	Pressione, a vuoto, su ruota trazione/ pivottante/ rulli bracci di supporto		kg	150/33/68	182/45/123
Ruote	3.1	Ruota trazione/pivottante/rulli forche			Poliuretano/Poliuretano/Elastico	
	3.2	Dimensione rullo, anteriore		mm	250 x 80	250 x 80
	3.3	Dimensione ruota, posteriore		mm	200 x 50	200 x 50
Dimensioni	4.2.1	Altezza totale	h_{15}	mm	1091	1358
	4.8	Altezza piede uomo	h_7	mm	70	70
	4.12	Altezza di fissaggio del carico perno di traino gancio a sfera	h_{10}	mm	—	199/269, 344/414
			h_{10}	mm	270 ⁴⁾	231/331/431
	4.19	Lunghezza totale	l_1	mm	1266	1333/1299
	4.21	Larghezza telaio	b_1/ b_2	mm	595/600	595/584
	4.32	Luce da terra, centro dell'interasse	m_2	mm	33	33
	4.35	Raggio di sterzata	W_a	mm	1085	1085
4.44	Larghezza utile per l'accesso in cabina	l_{24}	mm	423	401	
Dati sulle prestazioni	5.1	Velocità di trazione, con/senza carico		km/h	9,0/12,0	6,0/12,0
	5.5	Spinta barra di traino, con/senza carico		N	600	600
	5.6	Spinta barra di traino max., con/senza carico		N	1320	1320
	5.7	Gradabilità, con/senza carico		%	10/15	10/15
	5.8	Gradabilità max., con/senza carico ²⁾		%	10/15	10/15
	5.9	Tempo di accelerazione, con/senza carico (0—10 m)		s	5,7/4,7	5,7/4,7
	5.10	Freno di servizio			Elettromagnetico	Elettromagnetico
Motore elettrico	6.1	Potenza motore di trazione S2 60 min		kW	1,0	1,0
	6.4	Tensione batteria, capacità nominale K_5		V/Ah	24/76, 105	24/76, 105
	6.5	Peso batteria, min./max.		kg	58/75	58/75
	6.6	Consumo energetico secondo ciclo VDI ³⁾		kWh/h		
Altri	8.1	Tipo di controllo motore			Variabile AC	Variabile AC
	8.4	Livello acustico al conducente in base a EN 12 053		dB (A)	<70	<70

1) Con la batteria 105Ah.

2) Misurata sulla base degli standard della casa madre.

3) Contattare il fornitore per informazioni.

4) Regolabile verso l'alto.

5) Rimorchi frenati per capacità >1000 kg.

Todos los datos se basan en la configuración de la tabla. Otras configuraciones pueden dar otros valores.

El rendimiento y las dimensiones de la carretilla son nominales y están sujetas a las tolerancias.

Los productos y las especificaciones de Toyota Material Handling Manufacturing Sweden AB están sujetos a cambios sin previo aviso.

Disegni dimensionali

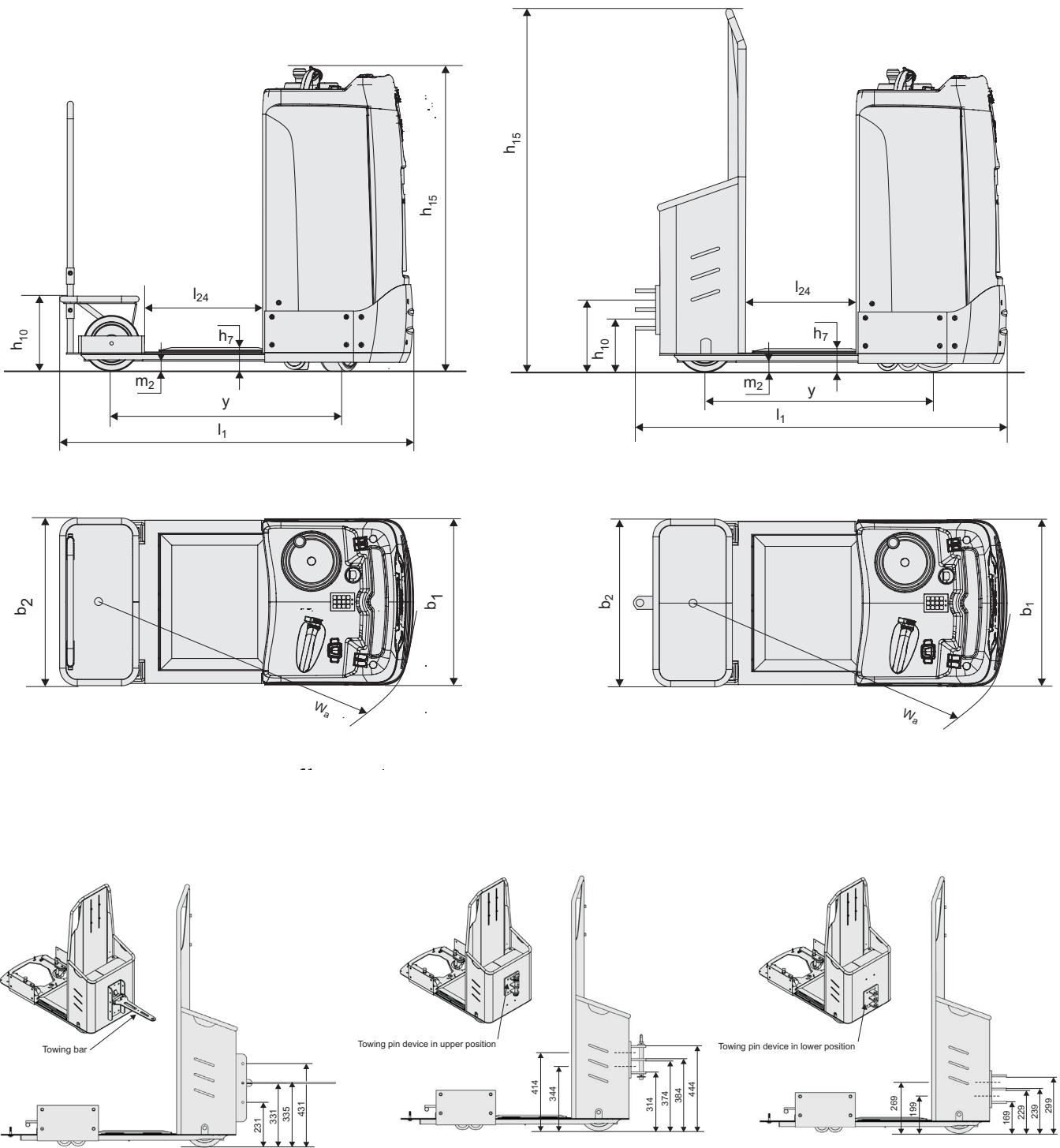

Caratteristiche carrello:

- I commissionatori BT Movit N-series offrono una movimentazione materiali flessibile, efficiente e frequente.
- I carrelli e i rimorchi sono semplici da utilizzare e progettati secondo i principi dell'ergonomia.
- Sino a 1500 kg di capacità di traino.
- Gradino basso. Solo 70 mm.
- Peso ridotto.
- Prestazioni programmabili. Velocità massima 12 km/h.
- Accessibilità per la manutenzione facilitata.
- Caricabatteria esterno e cassetta batteria integrata per un cambio batteria semplificato.

